

①	電気2重層コンデンサ
②	ソーラーモジュール
③	導光板
④	制御基盤
⑤	フォトセンサー
⑥	高輝度LED

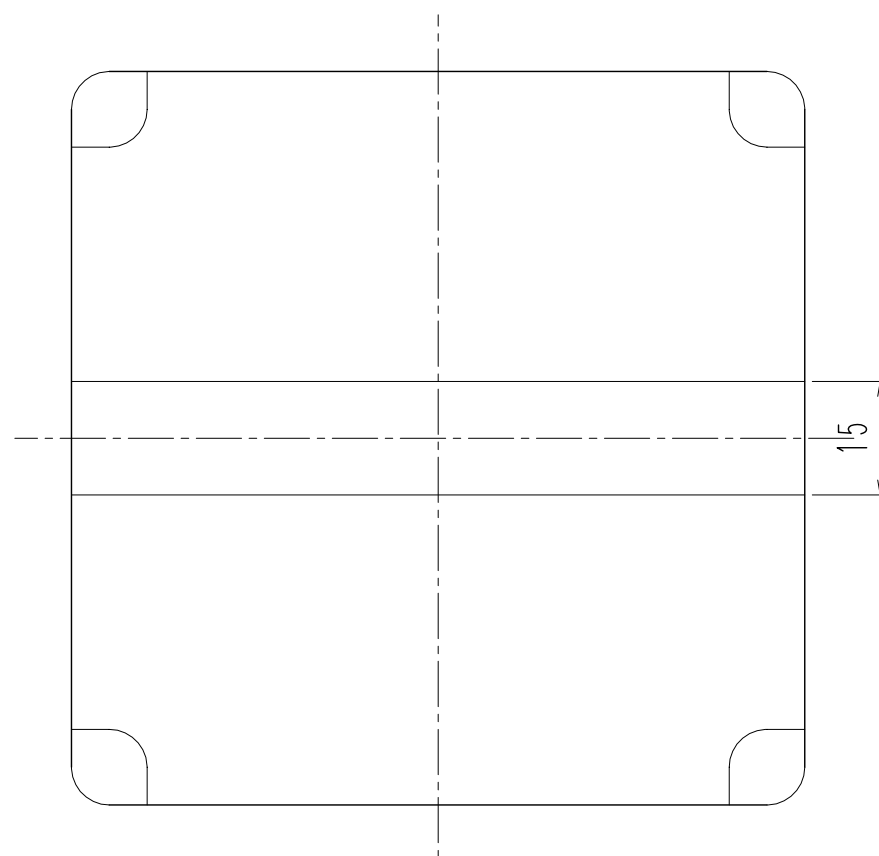
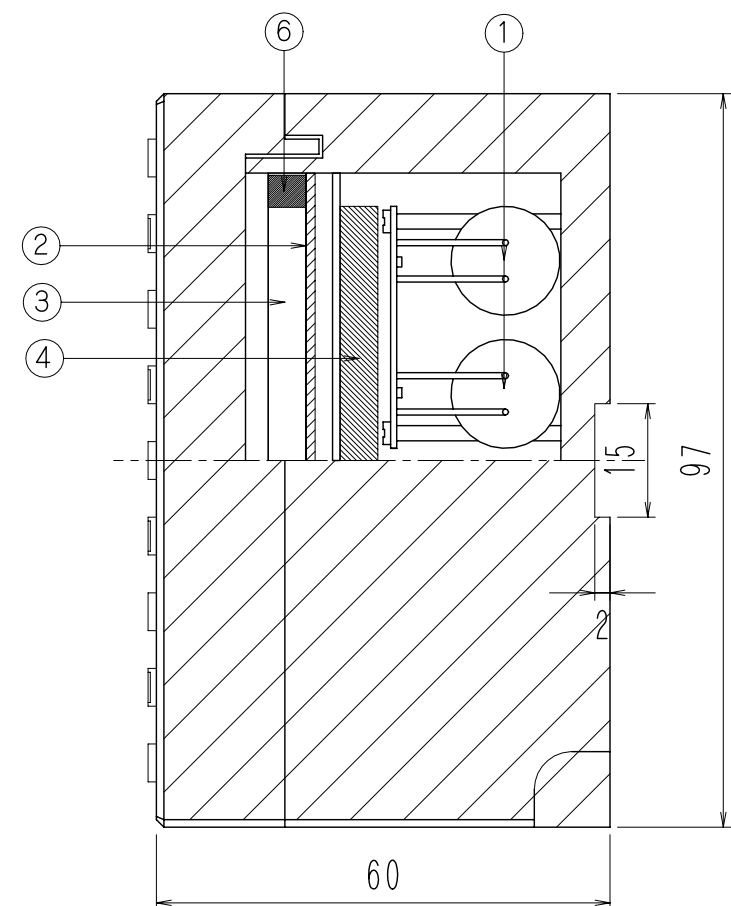
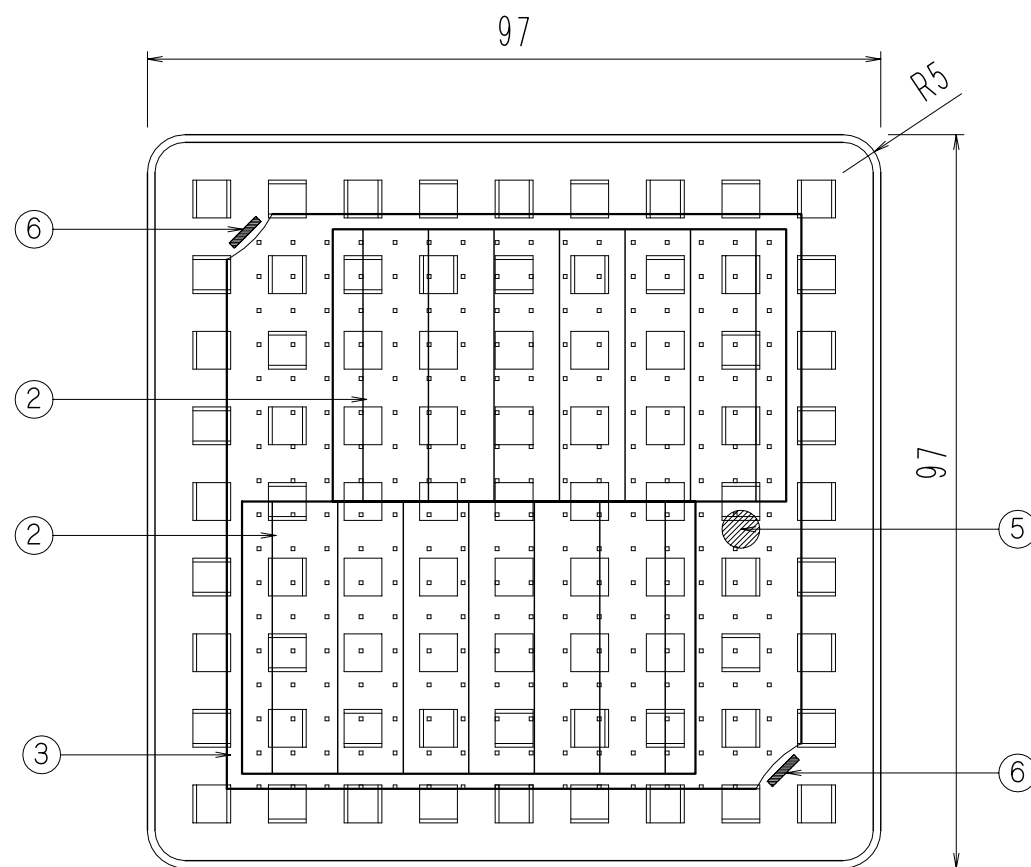

本体	上ケース ポリカーボネート樹脂 下ケース PC / ABS樹脂
発光色	青・緑・白・電球色
太陽電池	アモルファスシリコン
蓄電部	電気2重層コンデンサ 23.5F / 5V
光源	高輝度LED × 2
点灯・消灯	日没時自動点灯・日照時自動消灯
充電時間	10時間以上 (曇天時 20,000Lux)
作動時間 (満充電時)	8時間
使用温度範囲	-20 ~ 60
外形寸法	97 × 97 × 60 mm
質量	490 g
耐水性	IP68
耐圧荷重	1000 kg f (50 mm ² 集中荷重時)
滑り抵抗 (湿潤時)	40 BPN以上

注記：点灯時間の設定は変更できません。

名称	ソーラーLEDブロック SLB100 (全面発光)		
縮尺	S = 1 / 1	作成日	2010.01.08

株式会社サンライト